

ハンドリフト アシスト付※ HL300/350/500/800

斬新なデザイン採用で、どんな作業環境にもマッチします。

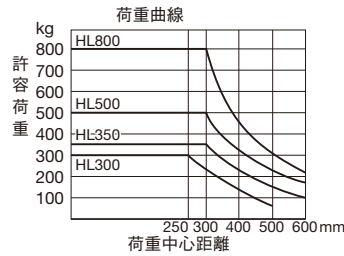

HL500



●世界唯一リンクチェーンを使用し、メンテナンスも簡単。

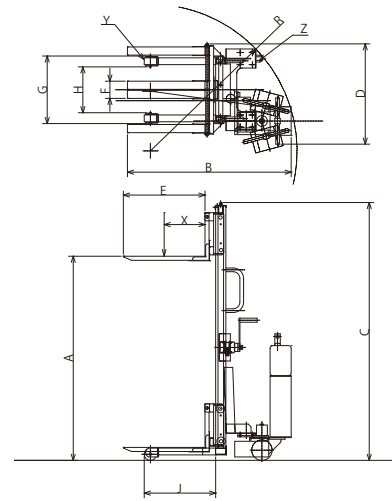

仕様／ハンドリフト ※単位：特記なき場合 (mm)

前車輪はウレタン車使用

型式	荷重	荷重中心 (X)	揚程 (A)	全長 (B)	全高 (C)	全幅 (D)	フォーク長×幅×厚 (E)	フォーク外側間隔 (F)	前脚			前輪 (Y)	後輪 (Z)	1回転の揚程	回転半径 (R)	自重
									外幅 (G)	内幅 (H)	長さ (J)					
HL300	300kg	250	90~1200	920	1670	620	500×40×40	90~580	470	340	505	φ90	φ125	約21	1050	約70kg
HL350	350kg	300	90~1500	1050	1910	670	600×60×30	140~630	510	330	525	φ90×50	φ150	約21	1100	約83kg
HL500	500kg	300	90~1500	1150	1930	730	600×75×45	170~690	540	330	535	φ90×65	φ200	約14	1350	約107kg
HL800	800kg	300	150~1500	1150	2010	730	600×75×45	200~690	540	350	650	φ150	φ200	約14	1300	約150kg

フットリフト アシスト付※ 全機種ウレタン車使用 (足踏み油圧)

FL350/500



FL350-15



前面カバー付 (オプション)

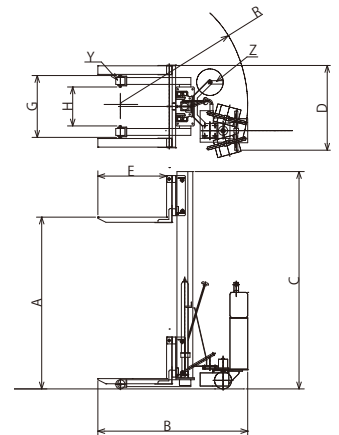

前後車輪ウレタン車使用
後輪はブレーキ付

仕様／フットリフト ※単位：特記なき場合 (mm)

型式	荷重	揚程 (A)	全長 (B)	全高 (C)	全幅 (D)	フォーク長×幅×厚 (E)	フォーク外側間隔 (F)	前脚			前輪 (Y)	後輪 (Z)	昇降	回転半径 (R)	自重
								外幅 (G)	内幅 (H)	長さ (J)					
FL350-12	350kg	90~1200	1100	1600	670	600×60×30	130~630	510	340	530	φ90	φ150	足踏み油圧	1150	約100kg
FL350-12B	350kg	90~1200	1100	1600	670	600×60×30	130~630	510	340	530	φ150	φ150	足踏み油圧	1150	約100kg
FL350-15	350kg	90~1500	1100	1900	670	600×60×30	130~630	510	340	530	φ90	φ150	足踏み油圧	1150	約105kg
FL350-15B	350kg	90~1500	1100	1900	670	600×60×30	130~630	510	340	530	φ150	φ150	足踏み油圧	1150	約105kg
FL500-12	500kg	90~1200	1100	1630	730	600×75×45	160~690	540	345	540	φ90	φ150	足踏み油圧	1150	約115kg
FL500-12B	500kg	90~1200	1100	1630	730	600×75×45	160~690	540	345	540	φ150	φ150	足踏み油圧	1150	約115kg
FL500-15	500kg	90~1500	1100	1930	730	600×75×45	160~690	540	345	540	φ90	φ150	足踏み油圧	1150	約120kg
FL500-15B	500kg	90~1500	1100	1930	730	600×75×45	160~690	540	345	540	φ150	φ150	足踏み油圧	1150	約120kg

※ 1t未満のフォークリフトとして扱われますので、使用者の方への特別教育と年に1度の特定自主検査を行う必要があります。