

トロンメルスクリーン

KS8-20・KS10-25・KS12-35・KS15-45・KS18-60

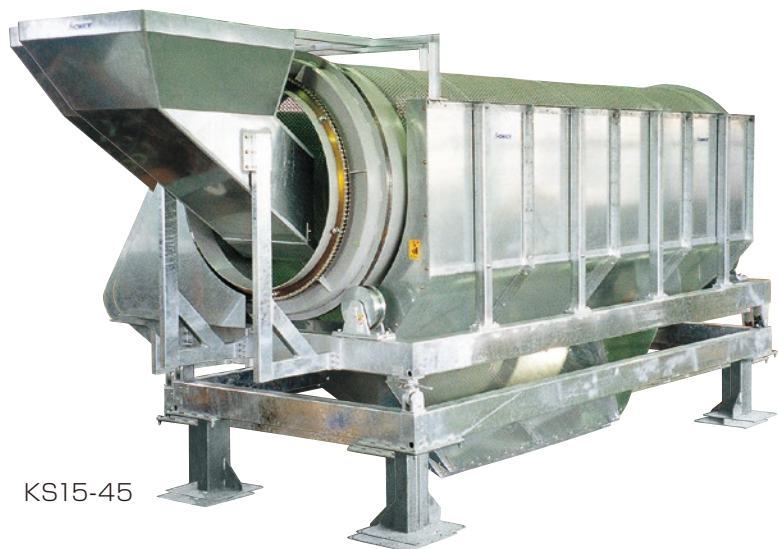

KS15-45

KS8-20



KS10-25



上部カバー付はオプション

KS12-35



ホッパーはオプション

KS15-45



ホッパーはオプション

KS18-60



ホッパー・カバーはオプション

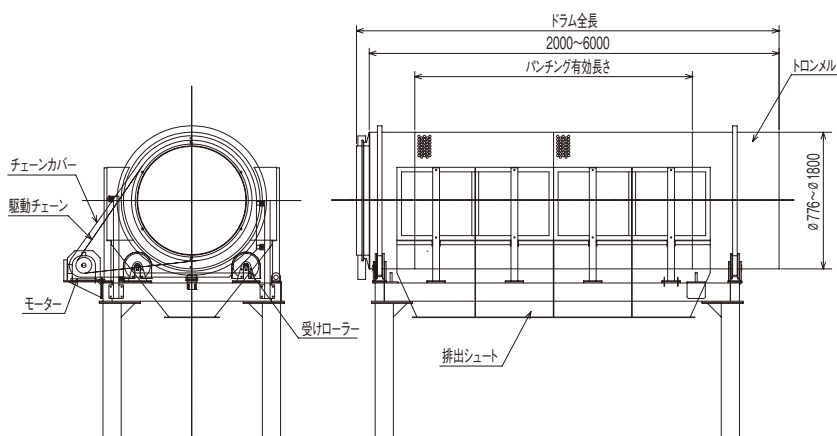

制御盤



回転速度変更可能

投入物により回転速度を変更し、適切な処理能力が選べます。

トロンメルスクリーン仕様

型 式	処理能力 (10～15rpm)	スクリーン直径	スクリーン長さ	メッシュ有効長さ	モーター容量	ふるい目	電源
KS8-20	3～4.5m ³ /h	φ776mm	2,000mm	1,219mm	0.75kw	φ6～φ50mm	3相200V
KS10-25	6～9m ³ /h	φ960mm	2,300mm	1,524mm	1.5kw	φ6～φ100mm	3相200V
KS12-35	12～18m ³ /h	φ1,160mm	3,250mm	2,438mm	2.2kw	φ8～φ100mm	3相200V
KS15-45	14～21m ³ /h	φ1,460mm	4,600mm	3,808mm	2.2kw	φ8～φ100mm	3相200V
KS18-60	20～30m ³ /h	φ1,800mm	6,000mm	4,350mm	3.7kw	φ20～φ100mm	3相200V

※処理能力は投入物によって変わります。 ※標準品は塗装仕上げで日塗工 1005、マンセル N-6.5 グレーとなります。

●上記サイズ以外の仕様は別途見積もり致します。裏面の照会仕様表をご利用ください。