

# KSK ダクティル製金具(FCD)ウレタンゴム車輪付

## FJ型

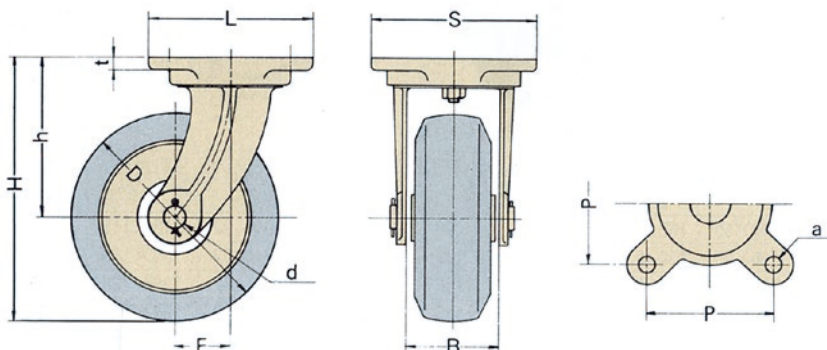

### KSK ■自由金具FJ型 (FCD)

品名	適用車輪径 D mm	許容荷重 kg	金具の高 h mm	車輪付高 H mm	取付ピッチ P mm	取付座 L×S mm	取付孔径 a mm	車輪取付幅 B mm	取付座厚み t mm	車輪軸径 d mm	偏心 E mm
FJ-100	100	190kg	101	152	90×90	120×120	11	44	9	12	32
FJ-150	150	335kg	135	211	102×102	135×135	13	59	10	20	40
FJ-200	200	475kg	155	256	115×115	148×148	14	65	10	20	50
FJ-250	250	630kg	187	314	140×140	180×180	14	65	14	25	63
FJ-300	300	830kg	217	369	145×145	190×190	14	72	16	30	71

## FU型

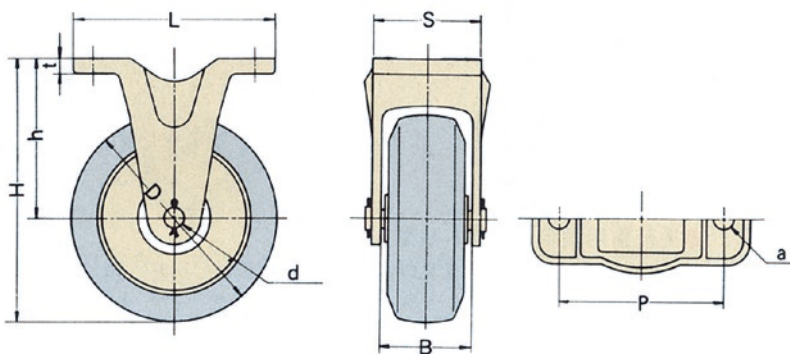

### KSK ■固定金具FU型 (FCD)

品名	適用車輪径 D mm	許容荷重 kg	金具の高 h mm	車輪付高 H mm	取付ピッチ P mm	取付座 L×S mm	取付孔径 a mm	車輪取付幅 B mm	取付座厚み t mm	車輪軸径 d mm
FU-100	100	190kg	101	152	101	130×63	10	44	9	12
FU-150	150	335kg	135	211	145	182×80	12	59	11	20
FU-200	200	475kg	155	256	165	210×83	13	63	11	20
FU-250	250	630kg	187	314	165	210×92	14	70	12	25
FU-300	300	830kg	217	369	175	225×95	14	72	17	30