

KSK クッションキャスター(スプリング式)

自在金具CJ型
(ウレタン車輪付)

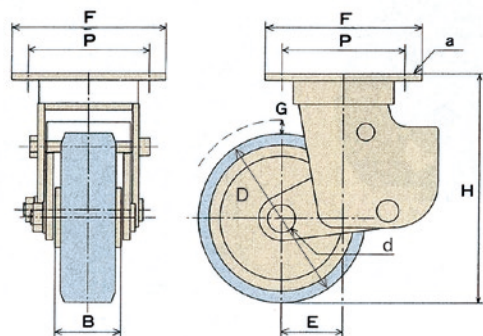
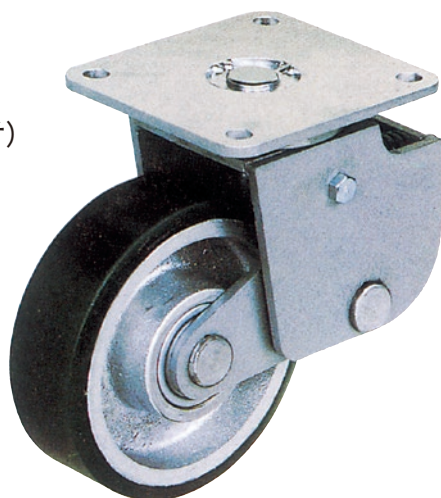

型 式	車輪径 D m	許容荷重 (kg)	車輪付き 高さ H	取付座F×F	取付ピッチP×P	取付 穴径	車 輪 取付巾 B	軸径 d	偏心 E	スプリング 範 囲 G
CJ-100	100	170	162	140×140	110×110	11	62	17	50	15
CJ-150	150	300	211	140×140	110×110	11	62	20	55	20
CJ-200	200	400	273	150×150	120×120	11	62	20	80	25
CJ-250	250	500	320	165×165	130×130	14	66	25	90	30
CJ-300	300	600	390	185×185	150×150	14	76	30	90	30

(単位 m)

固定金具CK型
(ウレタン車輪付)

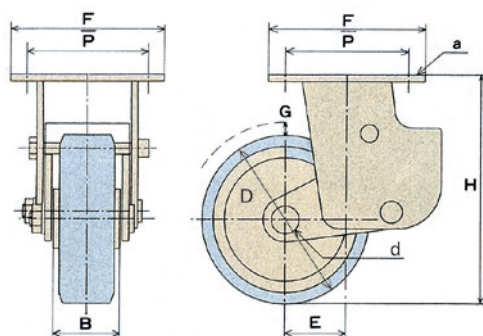
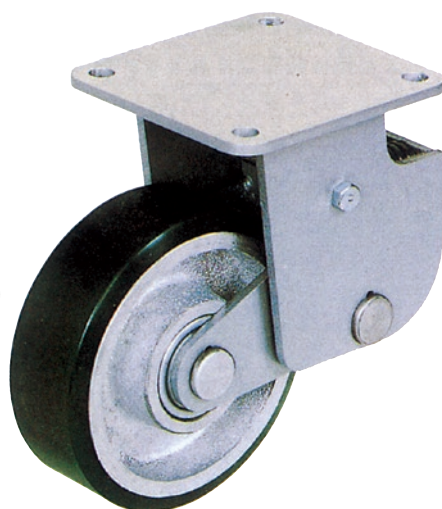

型 式	車輪径 D m	許容荷重 (kg)	車輪付き 高さ H	取付座F×F	取付ピッチP×P	取付 穴径	車 輪 取付巾 B	軸径 d	偏心 E	スプリング 範 囲 G
CK-100	100	170	162	140×140	110×110	11	62	17	50	15
CK-150	150	300	211	140×140	110×110	11	62	20	55	20
CK-200	200	400	273	150×150	120×120	11	62	20	80	25
CK-250	250	500	320	165×165	130×130	14	66	25	90	30
CK-300	300	600	390	185×185	150×150	14	76	30	90	30

(単位 m)